



Die Einspritzsysteme der Serie DL-32 wurden entwickelt, um Schmiermittel über eine einzige unter Druck stehende Schmierleitung an die Reibstellen zu fördern.

Die Produktlinie DL-32 bietet eine Vielzahl von Funktionen und Einstellmöglichkeiten, um je nach Anforderungen der Anwendung oder Endbenutzer spezifische Durchflussraten zu erzielen.

Zudem verfüge diese Injektoren über eine eingebaute visuelle Füllstandsanzeige, um den Betrieb zu überwachen und die Funktionalität der Schmierlösung sicherzustellen.

Die Einspritzsysteme DL-32 sind in verschiedenen Konfigurationen erhältlich: Ein bis vier Schmierauslässe.

Jeder einzelne am Verteiler montierte Injektor kann leicht inspiziert oder ausgetauscht werden, ohne dass dabei die gesamte Einheit zerlegt bzw. die Hauptleitung sowie sekundäre Armaturen oder Rohrleitungen entfernt werden müssen.



## Version Schmierfett

SCHMIERMITTEL		DURCHFLUSSRATE		BETRIEBSDRUCK			
Öl	Fett	Min.	Max.	Min.	Max.	Normal	Nachpr.
-	Max. NLGI 2	0,02 cm <sup>3</sup> (0,0012 cuin)	0,13 cm <sup>3</sup> (0,008 cuin)	83 bar (1220 psi)	240 bar (3528 psi)	103 bar (1514 psi)	13 bar (205 psi)

INJEKTOR FÜR SCHMIERFETT							
Art.-Nr.: (Version Stahl)	Art.-Nr.: (Version Stahl) Steckverschraubung 1/8-Zoll	Art.-Nr.: (Version Edelstahl AISI 304)	Anz. Auslässe	Abmessungen mm (Zoll)			
				A	B	D	F
1524521	1524751	1524921	1	44,5 - (1,75)	31,7 - (1,25)	~50 (~1,96)	~44 (~1,73)
1524522	1524752	1524922	2	63,5 - (2,5)	50,7 - (2)		
1524523	1524753	1524923	3	82,5 - (3,24)	69,7 - (2,74)		
1524524	1524754	1524924	4	101,5 - (4)	88,7 - (3,5)		

ERSATZ-INJEKTOR	
Version	Art.-Nr.
Stahl, Quetschverschraubung 1/8-Zoll	1524520
Stahl, Steckverschraubung 1/8-Zoll	1524750
Stahl, Kegelstutzen 1/8-Zoll	1524920



## Version Schmieröl

SCHMIERMITTEL		DURCHFLUSSRATE		BETRIEBSDRUCK			
Öl-	Fett	Min.	Max.	Min.	Max.	Normal	Nachpr.
Min. 32 cSt	-	0,02 cm <sup>3</sup> (0,0012 cu.in.)	0,13 cm <sup>3</sup> (0,008 cu.in.)	52 bar (760 psi)	69 bar (1000 psi)	59 bar (860 psi)	10 bar (145 psi)

INJEKTOR FÜR SCHMIERÖL					
Art.-Nr.:	Auslass e	Abmessungen mm (Zoll)			
		A	B	D	F
1526221	1	44,5 - (1,75)	31,7 - (1,25)	~49 (~1,92)	~43 (~1,69)
1526222	2	63,5 - (2,5)	50,7 - (2)		
1526223	3	82,5 - (3,24)	69,7 - (2,74)		
1526224	4	101,5 - (4)	88,7 - (3,5)		
1526705	5	121 - (4.76)	108.2 - (4.26)		
1526706	6	140 - (5.51)	127.2 - (5)		
1526710	10	216 - (8.5)	203.2 - (8)		
1526715	15	311 - (12.24)	298.2 - (11.74)		

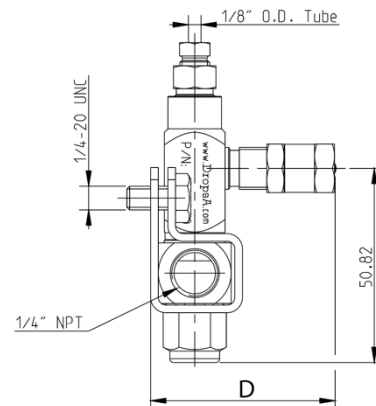
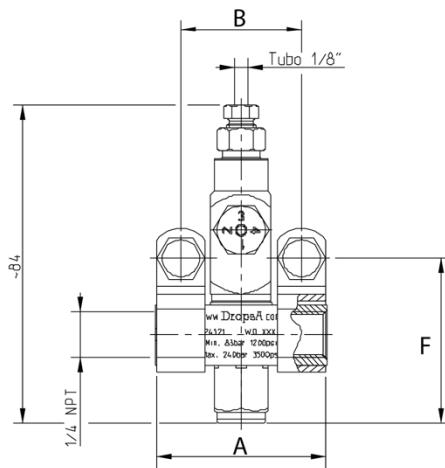

### Anmerkungen:

1. Die Injektoren werden mit Überwurfmutter und Konus für Leitungen mit einem  $\varnothing$  von 1/8 Zoll geliefert. Ausgangsanschlüsse für die Zuleitung sind optional.
2. In den Injektoren kommen FPM-Dichtungen (max. 392°F/200°C) zum Einsatz. Die Kompatibilität mit synthetischen Schmiermitteln muss geprüft werden.
3. Injektoren mit Verteiler umfassen zwei Befestigungsclips und Schrauben,  $\varnothing$  1/4 Zoll 20 UNC
4. Bei vollständig festgezogener Anzeigekappe beträgt die Ausgabe 0,02 cm<sup>3</sup> (0,0012 cuin).